

図 面 略 歴			
記号	日付	変更・追記内容	担当
▲	'15.02.09	充電時間および出力保護ブレーカー値修正	今村
△			

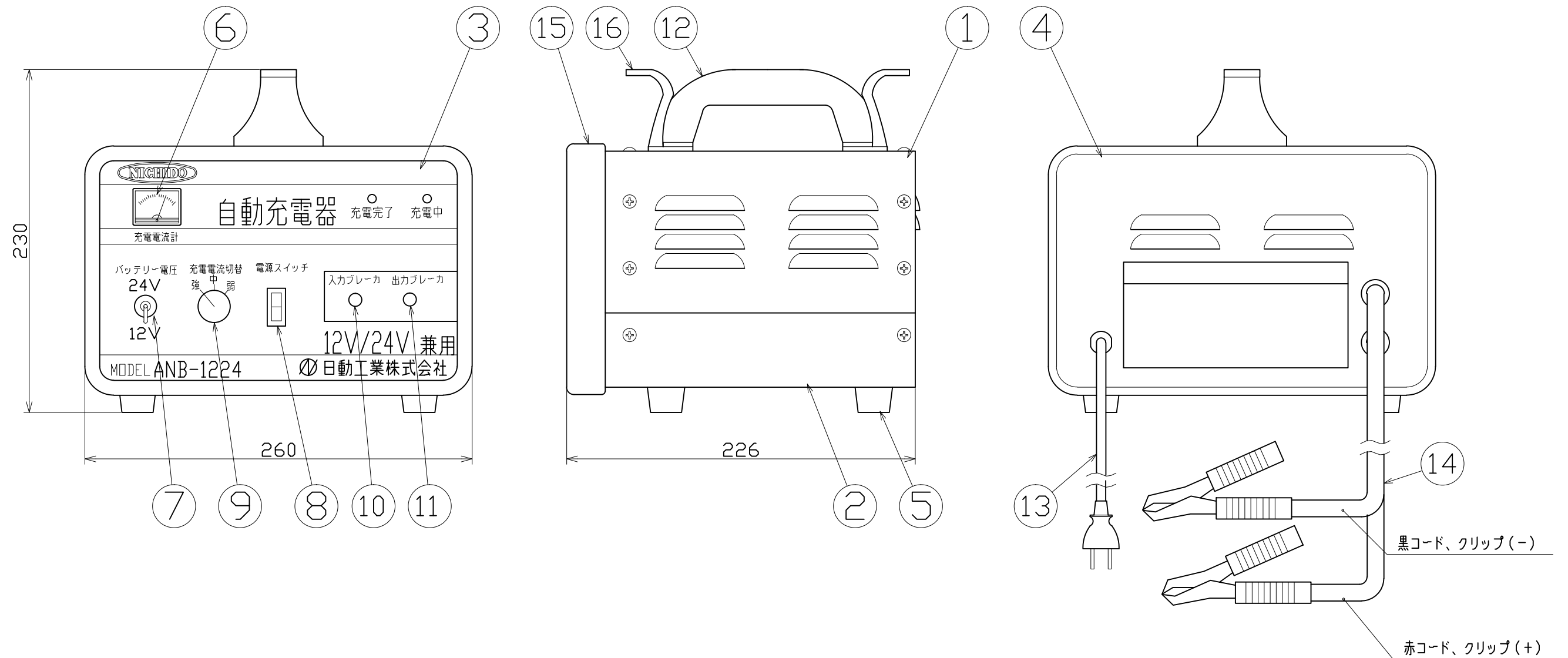

16	コードフック	2	ナイロン樹脂	成形品
15	プロテクター	1	ナイロン樹脂	成形品
14	クリップ付き出力コード	2	SAVF 赤/黒	5.5sqx2m
13	プラグ付き入力コード	1	VCTFK	1.25sqx2cx2m
12	把手	1	PF樹脂	成形品
11	出力サーキットブレーカー	1		25A
10	入力サーキットブレーカー	1		10A
9	充電電流切替スイッチ	1		
8	電源スイッチ	1		ランプ付きシーソー型
7	バッテリー電圧切替スイッチ	1		
6	充電電流計	1		
5	ゴム足	4	合成ゴム	φ25
4	後面パネル	1	SPCC	焼付塗装仕上げ
3	前面パネル	1	SPCC	焼付塗装仕上げ
2	シャーシ	1	SPCC	焼付塗装仕上げ
1	カバー	1	SPCC	焼付塗装仕上げ
No	部品名	数	材質	備考

主 仕 様

型 式	ANB-1224
入 力 電 圧	AC100V 50/60HZ
適合バッテリー	DC12/24V(26~120Ah)
出 力 電 流	6A~12A(切替式)
入 力 保 護	ブレーカー 10A
出力過電流保護	ブレーカー 25A
検 出 回 路	ピーク電圧検出後タイマーOFF
充 電 時 間	6~20時間
入 力 コード	VCTFK 1.25sqx2cx2m
出 力 コード	5.5sqx2m(赤、黒)クリップ付き
質 量	11.0kg

COMPONENTS 品名		コード		6546	
急速充電器		APPD 承認	CHCK 検図	DESN 設計	DEF 製図
MODEL 型式	ANB-1224				
MATERIAL 材質	REMARKS 備考				
3AD ANGLE 第三角法	SCALE 尺 度	FREE	作成日	1999.11.4	
NICHIDO IND.CO.LTD 日動工業株式会社		出図コード	ANB-1224		
		ZK-A3X			